

- ① Backrest angle
- ② Backrest height
- ③ Seat angle
- ④ Pneumatic height (cylinder)

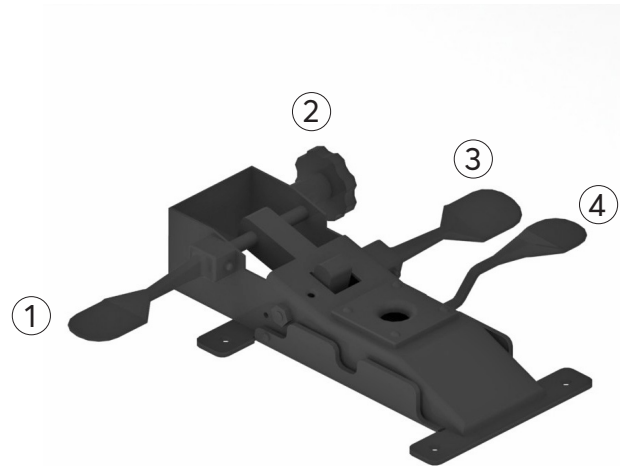

AVAILABLE ON:

- Spyder SM ST
- Lead
- Urbex

To adjust the chair properly, follow these steps:

Angle du dossier - Ajustez l'angle du dossier en soulevant la manette #1. Optez pour un angle de dossier qui permet à votre dos d'être appuyer et bien soutenu par celui-ci.

Hauteur de l'assise - Ajustez la hauteur de la chaise en soulevant la manette #4. Optez pour une hauteur qui permettra à vos pieds d'être bien appuyés au sol et vos genoux dégagés de l'assise afin d'éviter une pression constante sous vos genoux.

Hauteur du dossier - Ajustez la hauteur du dossier en dévissant la roulette #2. Ceci permet de positionner l'appui-lombaire du dossier à la bonne position. Revissez la roulette lorsque la position est optimale.

Angle de l'assise - Pour incliner l'assise vers l'avant, soulever la manette #3.