

- ① Assise coulissante (glissoire)
- ② Tension du mécanisme
- ③ Hauteur pneumatique (cylindre)
- ④ Blocage de l'angle du dos et de l'assise en 4 positions

DISPONIBLE SUR:

- FX
- X2
- Rivo
- Lead
- Spyder

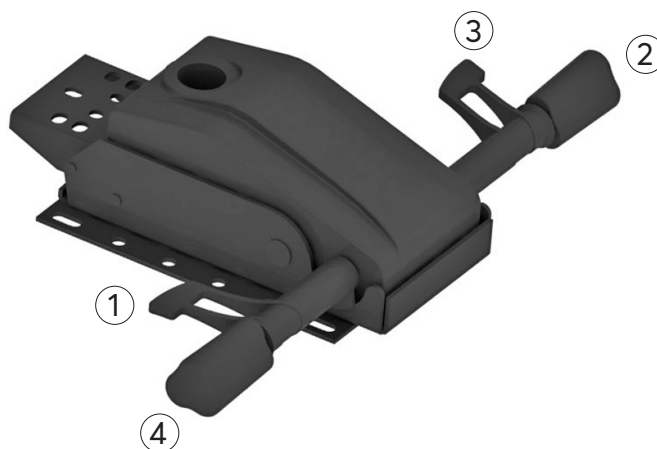

Pour ajuster le fauteuil convenablement à votre silhouette, il faut suivre les étapes suivantes:

Hauteur du dossier (LEAD & SPYDER seulement) - Ajustez la hauteur du dossier en relevant celui-ci vers le haut. Chaque « click » correspond à une hauteur pré-définie. Ceci permet d'ajuster l'appui-lombaire du dossier à la bonne position. Pour le redescendre au plus bas, remontez le dossier au plus haut et il retombera de lui-même.

Angle de l'assise, du dossier et tension du mécanisme - Appuyez sur le bouton de la poignée #4 pour bloquer/débloquer la chaise pour obtenir l'angle désirée dans l'une des 4 positions prédéterminées en vous berçant dans cette dernière. Dans le cas que la chaise n'est pas bloquée dans une position, la poignée #2 permet de régler la tension du mécanisme pour un mouvement plus ou moins aisé.

Hauteur de l'assise - Ajustez la hauteur de la chaise en soulevant la manette #3. Optez pour une hauteur qui permettra à vos pieds d'être bien appuyés au sol et vos genoux dégagés de l'assise afin d'éviter une pression constante sous vos genoux.

Profondeur de l'assise - Maintenir la manette #1 soulevée vers le haut et glissez l'assise jusqu'à l'obtention de profondeur désirée.