

① Hauteur pneumatique (cylindre)

DISPONIBLE SUR:

- Classic
- Lead
- Spyder



① Angle du dossier

② Hauteur du dossier

③ Angle du siège

④ Hauteur pneumatique (cylindre)

DISPONIBLE SUR:

- Lead
- Spyder
- Urbex

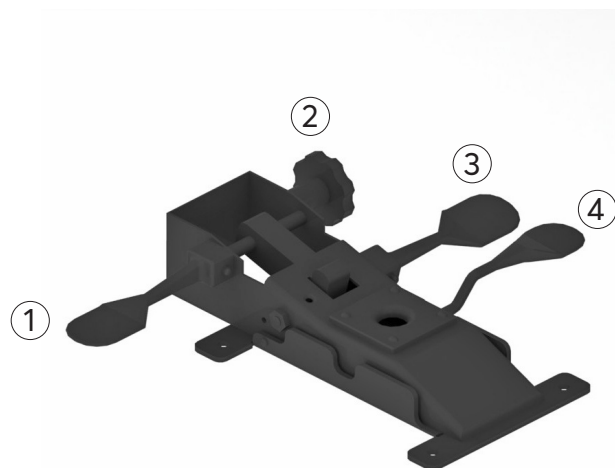

- ① Hauteur pneumatique (cylindre)
- ② Tension du mécanisme
- ③ Blocage position verticale

DISPONIBLE SUR:

- | | |
|----------|----------|
| • Dextra | • Ply |
| • FX | • Rivo |
| • Ely | • Shift |
| • Ema | • Spyder |
| • Lead | • Tara |
| • Lead V | • Urbex |
| • Link | • X2 |
| • Mia | • Zoa |
| • Mini | |



- ① Tension du mécanisme
- ② Blocage de l'angle du dos et de l'assise en 4 positions
- ③ Hauteur pneumatique (cylindre)

DISPONIBLE SUR:

- | | |
|----------|----------|
| • FX | • Rivo |
| • Lead | • Spyder |
| • Lead X | • X2 |



- ① Hauteur du dossier
- ② Angle du dossier
- ③ Blocage du siège en position
- ④ Hauteur pneumatique (cylindre)
- ⑤ Tension du mécanisme

DISPONIBLE SUR:

- Spyder
- Urbex

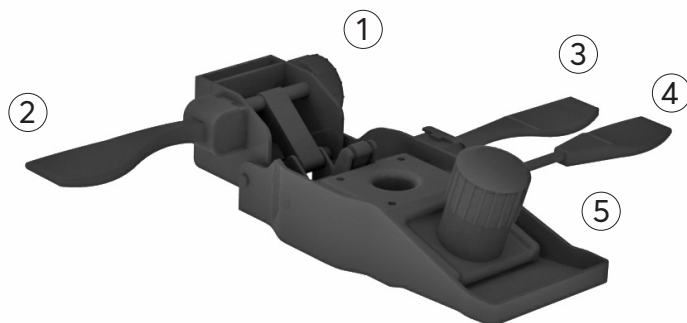

MÉCANISME PD

Flexion aux genoux / Dossier fixe

- ① Blocage du dos et du siège en 5 positions
- ② Tension du mécanisme
- ③ Hauteur pneumatique (cylindre)

DISPONIBLE SUR:

- | | |
|-----------|----------|
| • Classic | • Lead X |
| • FX | • Rivo |
| • Lead | • X2 |

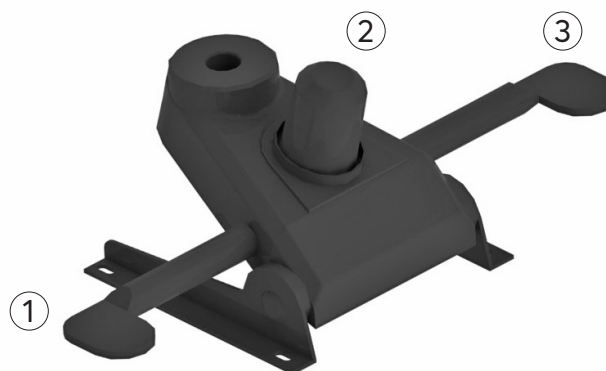

ROUILLARD

MÉCANISME PE

Multifonction usage intensif (24h et 250 lbs à 350 lbs)
Les lames du mécanisme sont renforcées
Dossier à cliquets

- ① Angle du dossier
- ② Hauteur pneumatique (cylindre)
- ③ Blocage du siège en position
- ④ Tension du mécanisme
- ⑤ Angle négatif vers l'avant
- ⑥ Assise coulissante (glissoire)

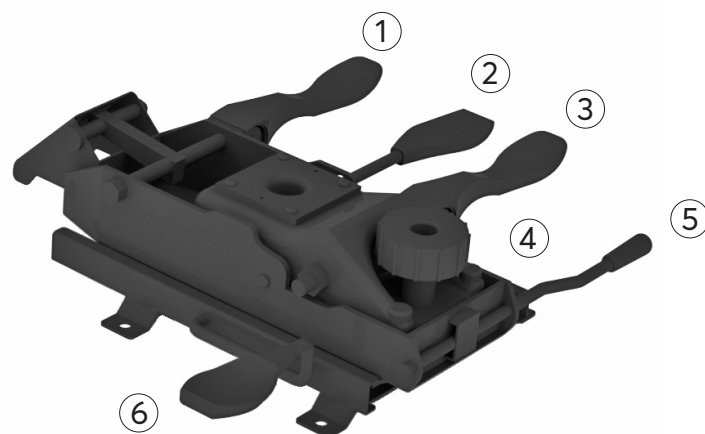

DISPONIBLE SUR:

- Generation 24
- Urbex 24

MÉCANISME PFG

Multifonctions / Dossier à cliquets

- ① Angle du dossier
- ② Hauteur pneumatique (cylindre)
- ③ Blocage du siège en position
- ④ Tension du mécanisme
- ⑤ Assise coulissante

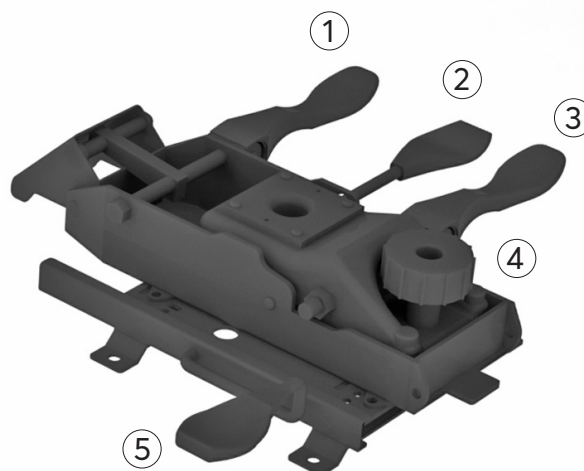

DISPONIBLE SUR:

- Lead
- Lead X

ROUILLARD

MÉCANISME PGG

Multifonctions / Dossier à cliquets

- ① Angle du dossier
- ② Hauteur pneumatique (cylindre)
- ③ Blocage du siège en position
- ④ Tension du mécanisme
- ⑤ Angle négatif vers l'avant
- ⑥ Assise coulissante (glissoire)

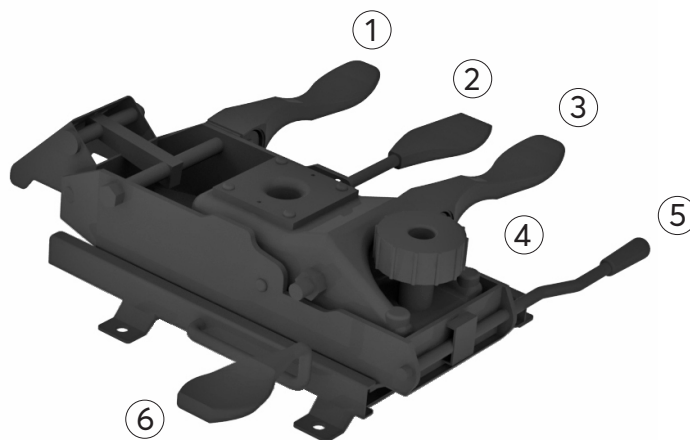

DISPONIBLE SUR:

- Generation 24
- Urbex 24

MÉCANISME PRG

Multifonctions

- ① Hauteur du dossier
- ② Angle du dossier
- ③ Hauteur pneumatique (cylindre)
- ④ Blocage du siège en position
- ⑤ Tension du mécanisme
- ⑥ Assise coulissante (glissoire)

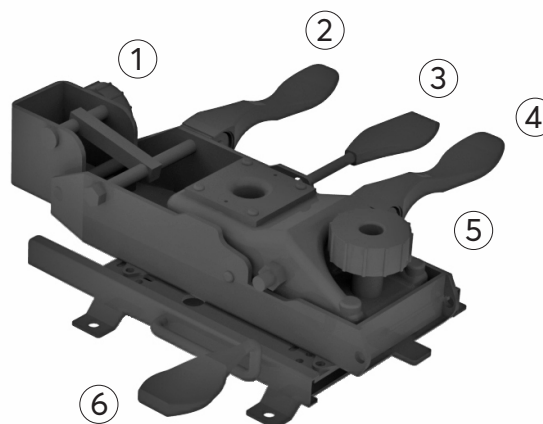

DISPONIBLE SUR:

- Spyder
- Urbex

ROUILLARD

- ① Assise coulissante (glissoire)
- ② Tension du mécanisme
- ③ Hauteur pneumatique (cylindre)
- ④ Blocage de l'angle du dos et de l'assise en 4 positions

DISPONIBLE SUR:

- FX
- Lead
- Rivo
- Spyder
- X2

